

1. Die Steuertafel MUSS frostfrei montiert werden
2. Komponenten mit strichpunkt verbindung sind zubehör
3. Options platine ist Zubehör für CTS Light
4. Externe Komponenten wird nicht von Nilan geliefert

HMI Panel

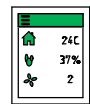

Min. 4x2x0,5mm<sup>2</sup>, max. 50m  
Paarweise gedreht

Stromversorgung  
1N 230V~ 50Hz max. 13A  
Sicherheitschalter

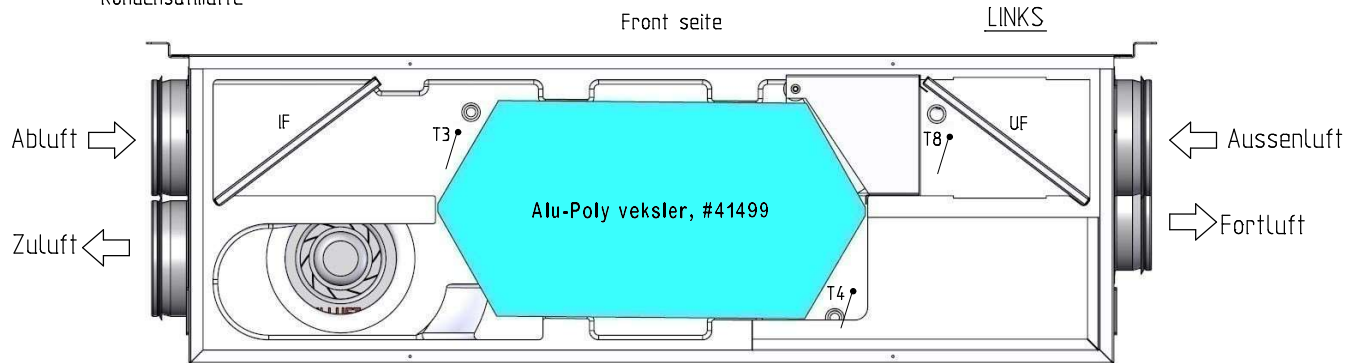
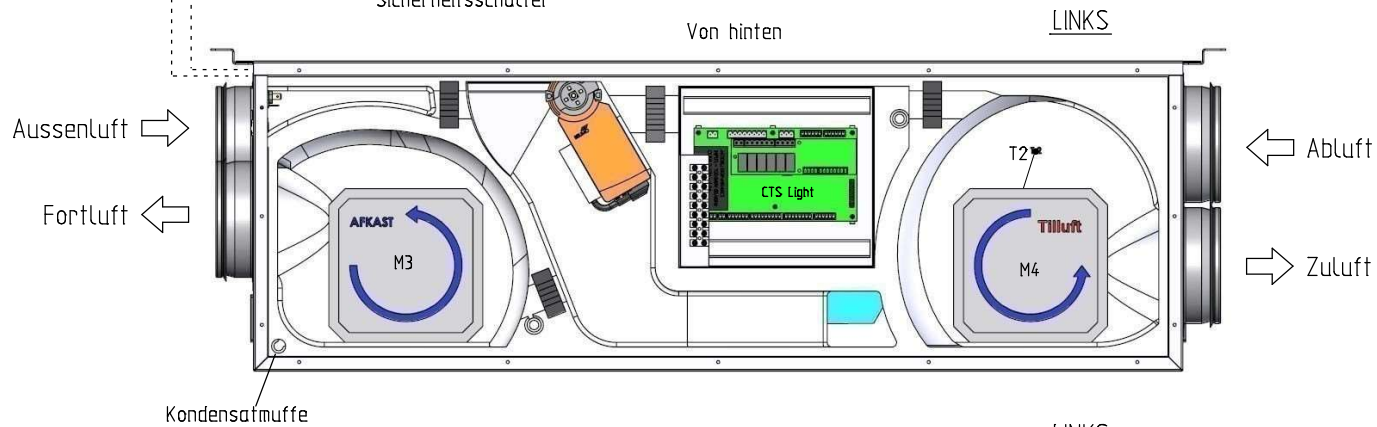
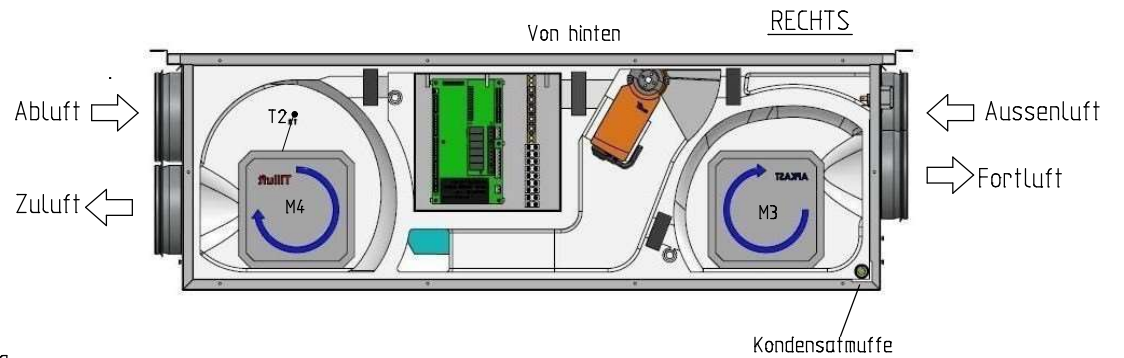

NILAN A/S  
 Nilanvej 2  
 DK-8722 Hedensted  
 Tlf. +4576752500 <http://www.nilan.dk>  
 Fax +4576752525 Email: [nilan@nilan.dk](mailto:nilan@nilan.dk)

Comfort CT150/200 Light HMI  
 CTS Light  
 Warennr. 71x5x60

Principdiagram

Bestell nummer	Revision	Initialen
	1.05	MD
Datum	Nationalität	Seite
02/10-2019	D / A / CH / NL	1

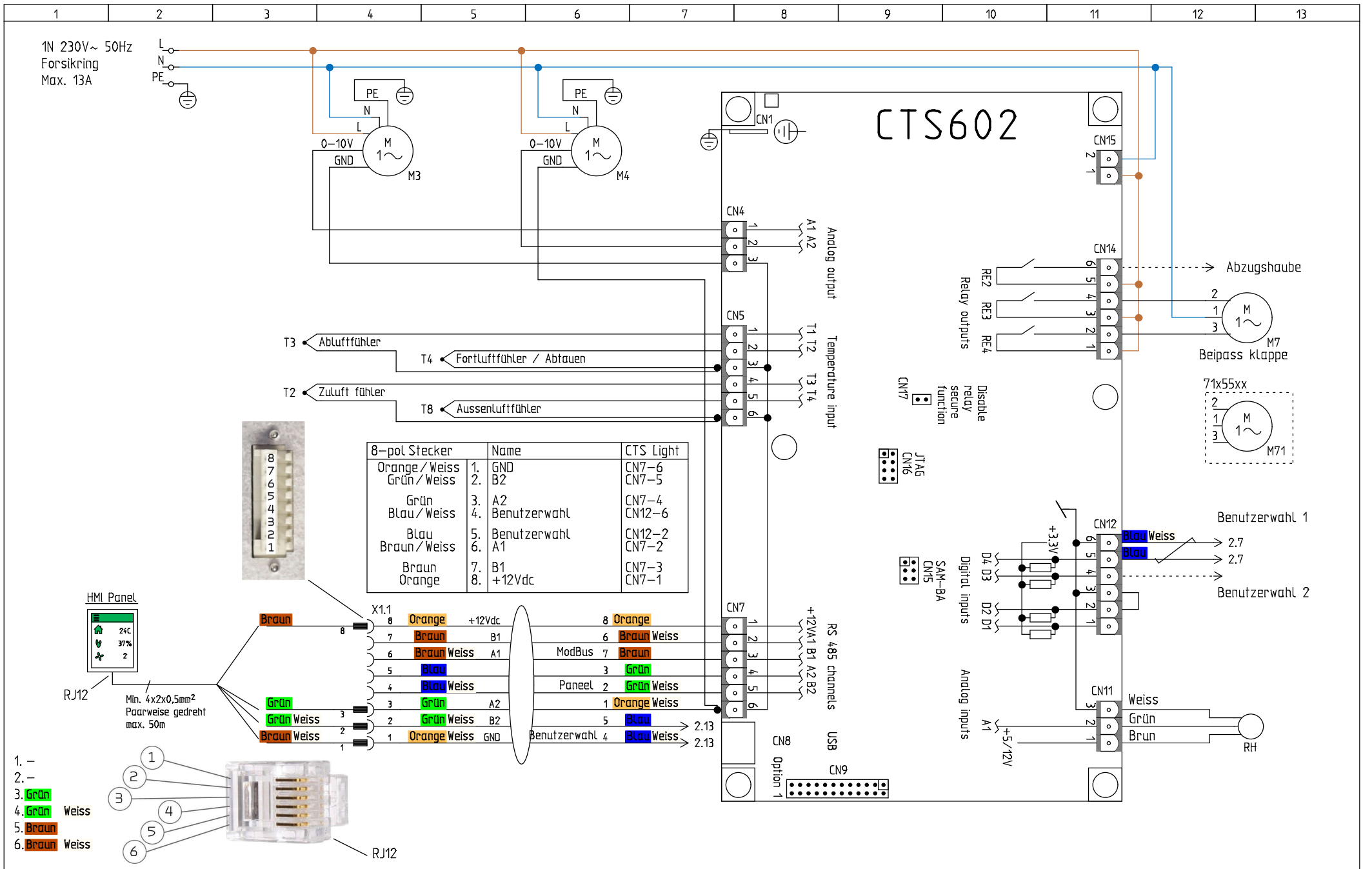

NILAN A/S  
 Nilanvej 2  
 DK-8722 Hedensted  
 Tlf. +4576752500  
 Fax +4576752525  
<http://www.nilan.dk>  
 Email : nilan@nilan.dk

Comfort CT150/200 Light HMI  
 CTS Light  
 Warennr. 71x5x60

CTS Light

Bestell nummer	Revision	Initialen
	1.05	MD
Datum	Nationalität	Seite
02/10-2019	D / A / CH / NL	2

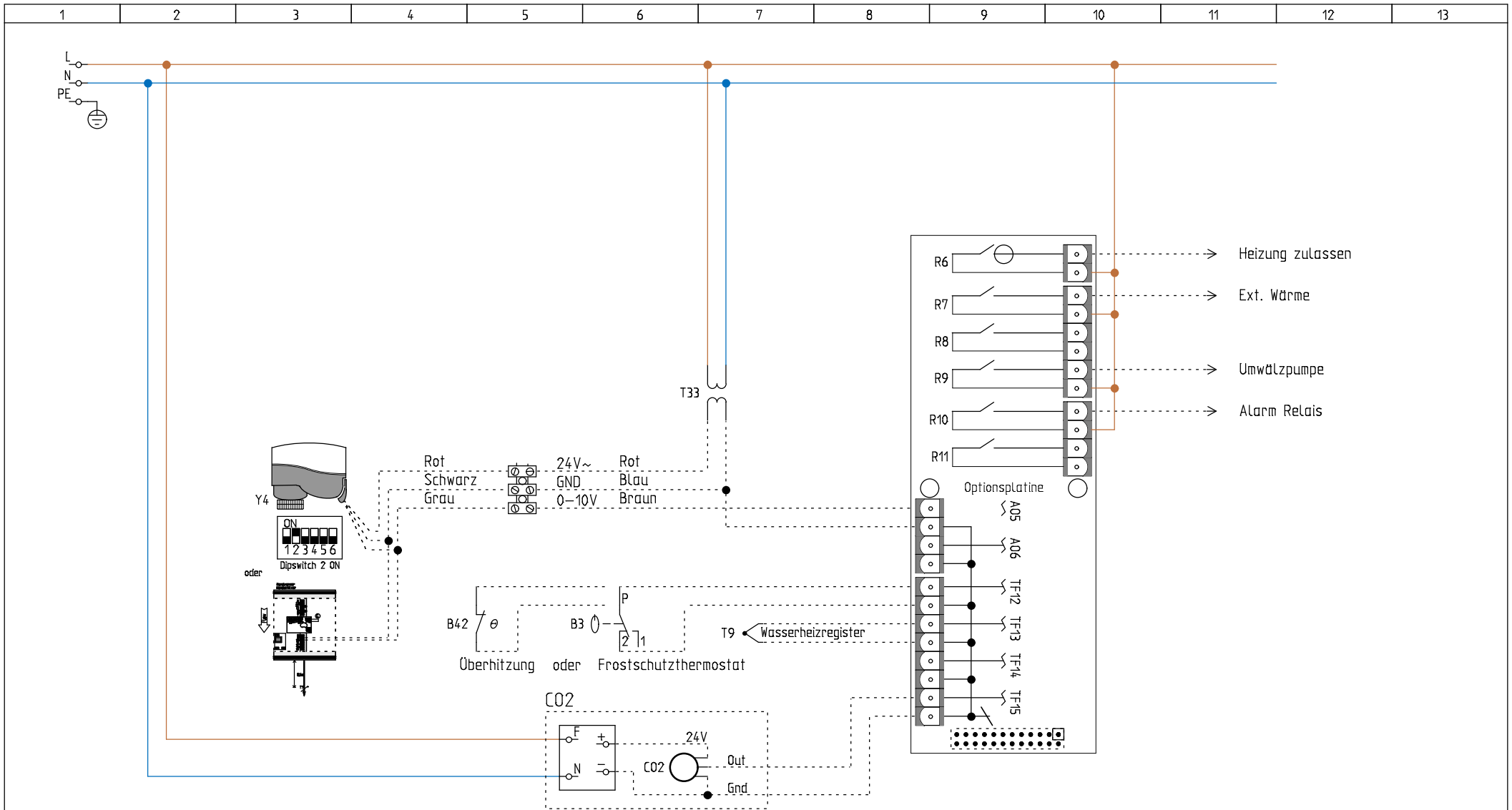

NILAN A/S  
 Nilanvej 2  
 DK-8722 Hedensted  
 Tlf. +4576752500 <http://www.nilan.dk>  
 Fax +4576752525 Email : [nilan@nilan.dk](mailto:nilan@nilan.dk)

Comfort CT150/200 Light HMI  
 CTS Light  
 Warennr. 71x5x60

Tilbehør, Optionsprint

Bestell nummer	Revision	Initialen
	1.05	MD
Datum	Nationalität	Seite
02/10-2019	D / A / CH / NL	3

# Produktpalette

Produkte	Typ	Beschreibung	Dokument typ	Seite	Stromweg
B3	NT-463-JG, #15664	Frostschutzthermostat	Kredsskema	3	6
B42	EGO 55.13019.180 60°C, #1564	Begrenzungsthermostat für Zusatzheizung (Zubehör)	Kredsskema	3	5
C02	KCD-AN300 & RS-15-spec, #239995	C02 Fühler (Zubehör)	Kredsskema	3	7
IF	G4 NGB-290/4, #39170	Aussenluft Filter	Kredsskema	1	5
M3	ebm K3G133-RA07-22 0,35A 230V~, #41160	Abluftmotor	Kredsskema	2	4
M4	ebm K3G133-RA07-22 0,35A 230V~, #41160	Zuluftmotor	Kredsskema	2	6
M7	Belimo CM230-F-L, #36463	Beipass klappe	Kredsskema	2	12
M71	Belimo CM230-F-R, #36464	Beipass klappe	Kredsskema	2	12
Print	#239936	Optionsplatine (Zubehör)	Kredsskema	3	9
RH	#23997	Feuchtesensor	Kredsskema	2	12
T2	NTC-føler JM103C1R1, #23995	Zuluft føler	Kredsskema	2	4
T3	NTC-føler JM103C1R1, #23995	Abluftfühler	Kredsskema	2	4
T4	NTC-føler JM103C1R1, #239961	Fortluftfühler / Abtauen	Kredsskema	2	5
T8	NTC-føler JM103C1R1, #23995	Aussenluftfühler	Kredsskema	2	5
T9	NTC-føler JM103C1R1, #23995	Wasserheizregister	Kredsskema	3	7
T33	230/24V~, #1753	Transformator (Zubehör)	Kredsskema	3	7
UF	G4 NGB-290/4, #39170	Abluft	Kredsskema	1	10
X1.1			Kredsskema	2	5
X2.1			Kredsskema	2	4
X2.1			Kredsskema	2	4
X2.1			Kredsskema	2	4
X2.1			Kredsskema	2	4
Y4	Danfoss AME140, #16341	Modulierende Wasserventil (Zubehör)	Kredsskema	3	3
11201	VEAB CV16-09-1-MTXL, #11201	Kanalheizregister 900W (Zubehör)	Kredsskema	3	3
11202	VEAB CV16-21-1MTXL, #11202	Kanalheizregister 2100W (Zubehör)	Kredsskema	3	3